

République Française – Liberté • Egalité • Fraternité

ARRÊTÉ MUNICIPAL

AR-20260608-516



TRAVAUX

Règlementation de la circulation - AVENUE DE SAINT-MAURICE

Le Maire de la Commune de Miribel,

VU le Code Général des Collectivités Territoriales, notamment ses articles L 2211-1, L 2212-1, L 2212-2, L 2113-1 à L 2113-6-1,

VU le code de Sécurité Intérieure, notamment ses articles L 131-1, L 132-1 et L 132-7,

VU le Code de la Route et notamment ses articles L 130-5, L 411-1, R130-2, R411-8, **R412-30, R 414-14, R 413-1, R 412-2, R 411-26, R 417-6, R 417-10,**

VU la demande des entreprises « **MDTP** » et « **AVEM** » sollicitant l'autorisation **DE RÉALISER DES TRAVAUX DE TRANCHÉES EN VUE DU RACCORDEMENT A LA CHAUFFERIE EN CONSTRUCTION** pour le compte de la « **commune de Miribel** »,

Vu l'avis des Services Techniques Municipaux,

CONSIDÉRANT que ces travaux ne peuvent se réaliser sans régler la circulation,

ARRÊTE

ARTICLE 1 : Circulation

La circulation **sur l'avenue de Saint-Maurice**, sur la section comprise entre la rue du Plantier et la parcelle communale cadastrée n° 3043, section C, est réglementée **70 jours, 24H/24H**, sur la période **du 17/06/2026 au 01/08/2026**.

L'entreprise est autorisée à **empiéter sur une voie de circulation, tout en maintenant le passage des véhicules.**

Par conséquent, **la circulation est alternée, soit par feux tricolores, soit par sens prioritaire de circulation défini par les panneaux C15 et B18.**

Une largeur minimale de voie de circulation de 3 mètres est maintenue en permanence pour le passage des véhicules.

Aux abords du domaine public occupé sur l'avenue de St-Maurice :

- la vitesse est limitée à 30 km/h,
- le dépassement de véhicules est interdit,
- les accès aux riverains et aux services sont maintenus,
- le stationnement est interdit,

Le stationnement des véhicules est considéré comme gênant.

ARTICLE 2 : Signalisation

L'entreprise assure la fourniture, la pose et l'entretien de la signalisation verticale nécessaire à son occupation du domaine public.

De jour comme de nuit, l'occupation du domaine public est réalisée, dans les conditions prévues par les nouvelles dispositions du livre I de l'instruction interministérielle sur la signalisation routière (8^{ème} partie - signalisation temporaire), approuvées par l'arrêté du 6 novembre 1992.

L'entreprise est responsable de tout accident pouvant survenir de son fait.

L'entreprise doit signaler, à minima, son occupation du domaine public conformément aux dispositions visualisées ci-dessous :

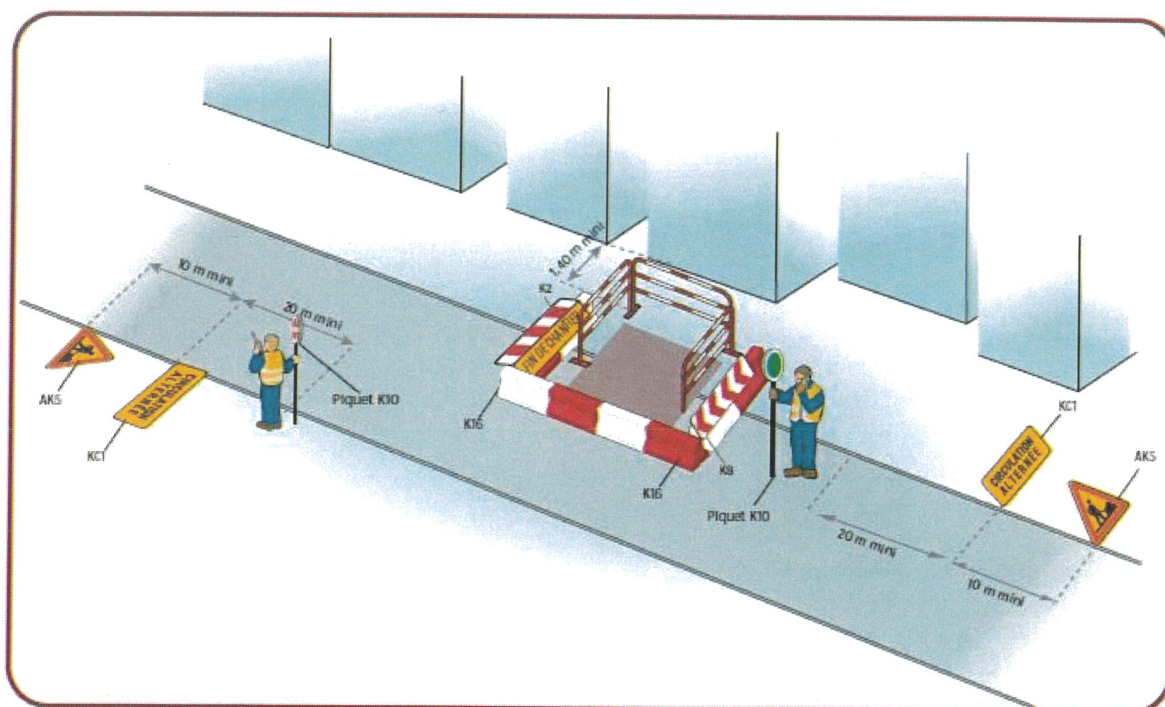

Inventaire des panneaux

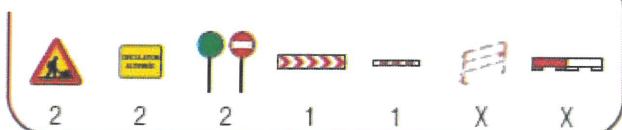

Remarque

- En cas de fouilles profondes, mettre en place une palissade conforme à l'autorisation.

ARTICLE 3 : Prescriptions techniques

a) Structure pour tranchées sous chaussée légère/trafic T4 (moins de 50 PL/j/voie)

Le remblayage de la tranchée ainsi que la réfection définitive de la chaussée, sont réalisés conformément aux prescriptions et au croquis ci-après :

- évacuation de la totalité des déblais,
- réalisation des remblaiements suivant le croquis ci-après :

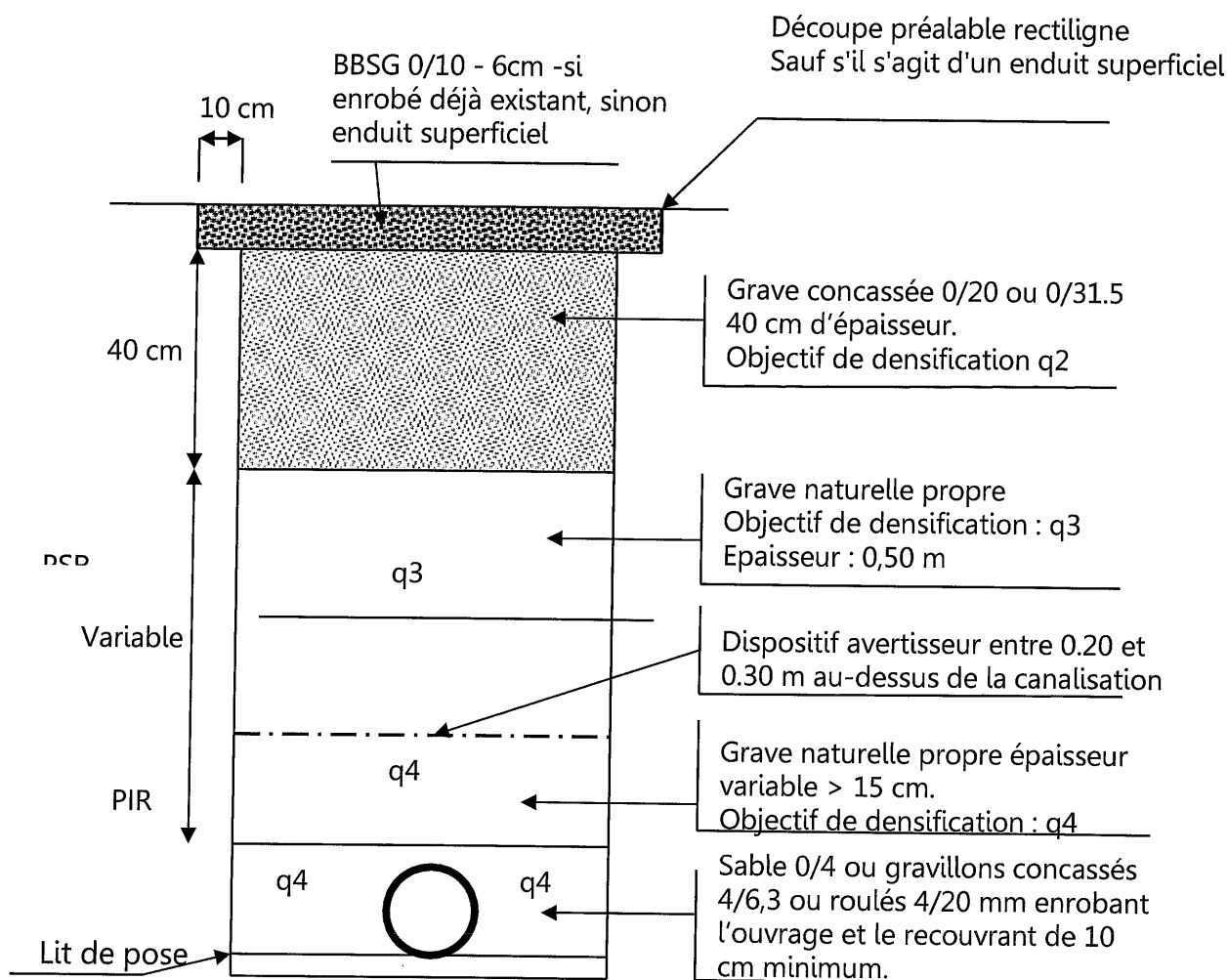

Après la couche de roulement, le traitement du joint est assuré par la mise en œuvre d'un bitume pur avec sablage (sable porphyrique $D < 4\text{mm}$) si enrobé existant.

Si la partie inférieure de remblai est inférieure à 15 cm, alors elle est intégrée entièrement à la PSR avec un objectif de densification q_3 .

L'entreprise entretient et stabilise ces tranchées provisoires avec des matériaux adaptés (type enrobé froid) jusqu'à la réfection définitive de ces tranchées.

Durant la période de validité de l'arrêté temporaire de circulation, l'entreprise :

- réalise les réfections définitives de tranchées à l'identique des revêtements existants,
- reprend toute signalisation horizontale dégradée (marquage au sol) par les travaux.

L'entreprise doit prendre impérativement rendez-vous avec les services techniques communaux pour effectuer une réception définitive des tranchées.

b) Structure pour tranchées sous trottoirs et sous accotements stabilisés

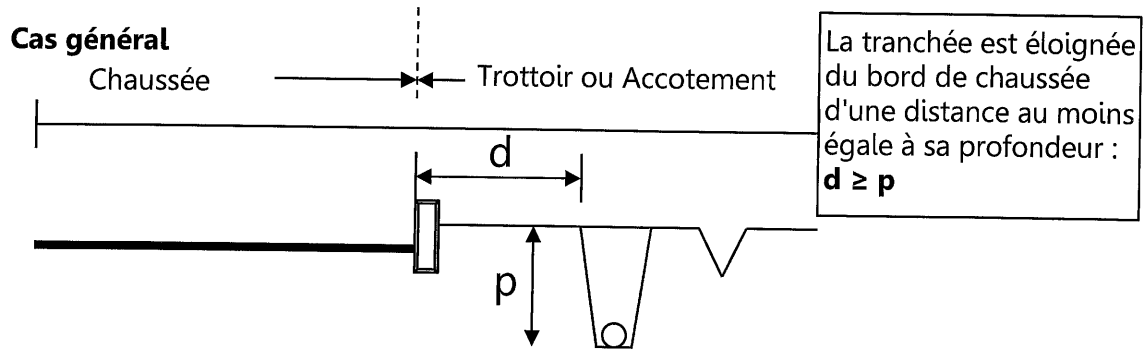

Les tranchées sont réalisées notamment à la trancheuse ou par tout matériel performant. Le remblayage de la tranchée ainsi réalisée sera effectué conformément aux prescriptions ci-après :

- dépose soignée de certains matériaux (pavés et dallages en particulier) en place pour repose ultérieure
- évacuation de la totalité des déblais.

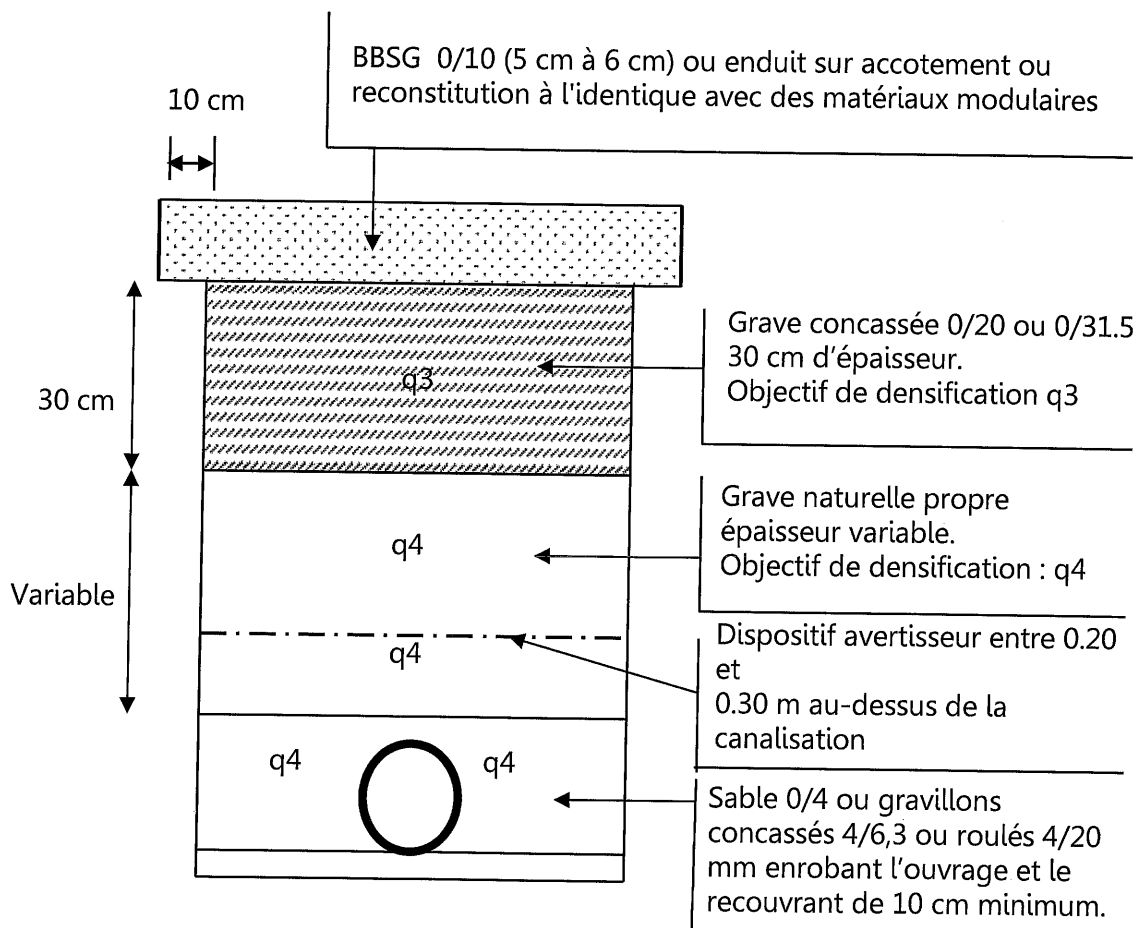

Cas particulier :

Si la tranchée ne peut être implantée à une distance au moins égale à sa profondeur (distance du bord de chaussée), la partie inférieure de remblai sera réalisée avec un compactage dont l'objectif de densification est q3 pour les 60 cm supérieurs de remblai. Au-delà de 60 cm, l'objectif de compactage est q4 avec réemploi possible des matériaux en place.

ARTICLE 4 : Poursuites éventuelles

Les contrevenants au présent arrêté sont poursuivis et réprimés conformément aux lois et règlements en vigueur.

ARTICLE 5 : **Recours**

Le présent arrêté peut faire l'objet d'un recours pour excès de pouvoir devant le Tribunal administratif de Lyon dans un délai de deux mois à compter de sa publication. Peut également être exercé contre le présent arrêté un recours gracieux auprès du Maire ; un recours contentieux pouvant ensuite être formé auprès du Tribunal administratif de Lyon dans le délai de deux mois suivant le rejet explicite ou implicite du recours gracieux.

ARTICLE 6 : **Ampliation**

Une copie du présent arrêté est adressée à :

- * **Monsieur le Colonel**, Commandant le Groupement de Gendarmerie de l'Ain à Bourg en Bresse,
- * **Monsieur le Lieutenant**, Commandant de la Brigade de Gendarmerie de Miribel,
- * **Monsieur le Chef de Police Municipale**,
- * **CCMP** – 238 rue des Brotteaux – Miribel,
- * **Service Départemental d'Incendie et de Secours** – 200 avenue du Capitaine Dhonne – Bourg en Bresse,
- * **Transports « PHILIBERT »** – 24 avenue Barthélémy Thimonnier – Caluire et Cuire,
- * **Entreprise « MDTP »** – 33 rue de Traité de Rome – Mions,
- * **Entreprise « AVEM »** – 12 rue Jean Jaurès – Meyzieu.

Chargés, chacun en ce qui le concerne, d'assurer l'exécution du présent arrêté.

Fait à Miribel, le 8 juin 2026

Le Maire,

Sylvie VIRICEL

