

République Française – Liberté • Egalité • Fraternité

ARRÊTÉ MUNICIPAL

AR-20260512-498



TRAVAUX

Règlementation de la circulation et du stationnement - RUE DE LA PAIX,

Le Maire de la Commune de Miribel,

VU le Code Général des Collectivités Territoriales, notamment ses articles L 2211-1, L 2212-1, L 2212-2, L 2113-1 à L 2113-6-1,

VU le code de Sécurité Intérieure, notamment ses articles L 131-1, L 132-1 et L 132-7,

VU le Code de la Route et notamment ses articles L 130-5, L 411-1, R130-2, R411-8, **R412-30, R 414-14, R 413-1, R 412-2, R 411-26, R 417-6, R 417-10,**

VU la demande de l'entreprise « **SBTP** » sollicitant l'autorisation **DE CRÉATION D'UN BRANCHEMENT ÉLECTRIQUE** pour le compte de « **DALKIA** »,

Vu l'avis des Services Techniques Municipaux,

CONSIDÉRANT que ces travaux ne peuvent se réaliser sans réglementer la circulation et le stationnement,

ARRÊTE

ARTICLE 1 : **Circulation et stationnement**

La circulation et le stationnement **sur la rue de la Paix**, est réglementée **22 jours, 24H/24H**, sur la période **du 01/06/2026 au 23/06/2026, sur la portion comprise entre l'Allée des Peupliers et l'Avenue de St-Maurice.**

Sur la rue de la Paix, **l'entreprise est autorisée à intervenir sur le domaine public.**

La rue de la Paix est concernée par **la réalisation d'une tranchée d'environ 1,50 mètre sous espace vert, ainsi que par une tranchée transversale sous chaussée et trottoir.** Elle doit être remise en état conformément aux dispositions énoncées à l'article 3.

Par conséquent, l'entreprise est autorisée à occuper ponctuellement la ½ chaussée ainsi que les places de stationnement tout en maintenant la rue ouverte à la circulation. **Celle-ci est**

alternée par un sens prioritaire de circulation défini par panneaux type « B15 » et « C18 ».

Le stationnement est interdit sur la rue de la Paix aux abords du chantier / voir visuel annoté à l'Article 2.

La signalisation verticale (**panneau type « B6d » + panonceau type « M6a »**) pour indiquer l'interdiction de stationner est mise en place au moins une semaine avant le début des travaux (Photos à transmettre à la Police Municipale par courriel accompagnées de la référence de l'arrêté : police@miribel.fr).

Le stationnement des véhicules, aux abords du chantier est considéré comme gênant.

Les accès aux riverains et aux services sont maintenus.

Concernant la vérification des horaires et du planning de collecte des ordures ménagères, nous vous invitons à vous renseigner auprès de la CCMP – Madame MEYER Alexandra, Ambassadrice du Tri (04 78 55 52 18 / animationdechets@cc-miribel.fr / <https://environnement.cc-miribel.fr/dechets-et-tri-selectif/documents-a-telecharger/>).

ARTICLE 2 : Signalisation

L'entreprise assure la fourniture, la pose et l'entretien de la signalisation verticale et horizontale du chantier.

De jour comme de nuit, le chantier est réalisé, dans les conditions prévues par les nouvelles dispositions du livre I de l'instruction interministérielle sur la signalisation routière (8^{ème} partie - signalisation temporaire), approuvées par l'arrêté du 6 novembre 1992. L'entreprise est responsable de tout accident pouvant survenir de son fait.

L'entreprise doit signaler, **à minima**, son chantier conformément aux dispositions visualisées ci-dessous :

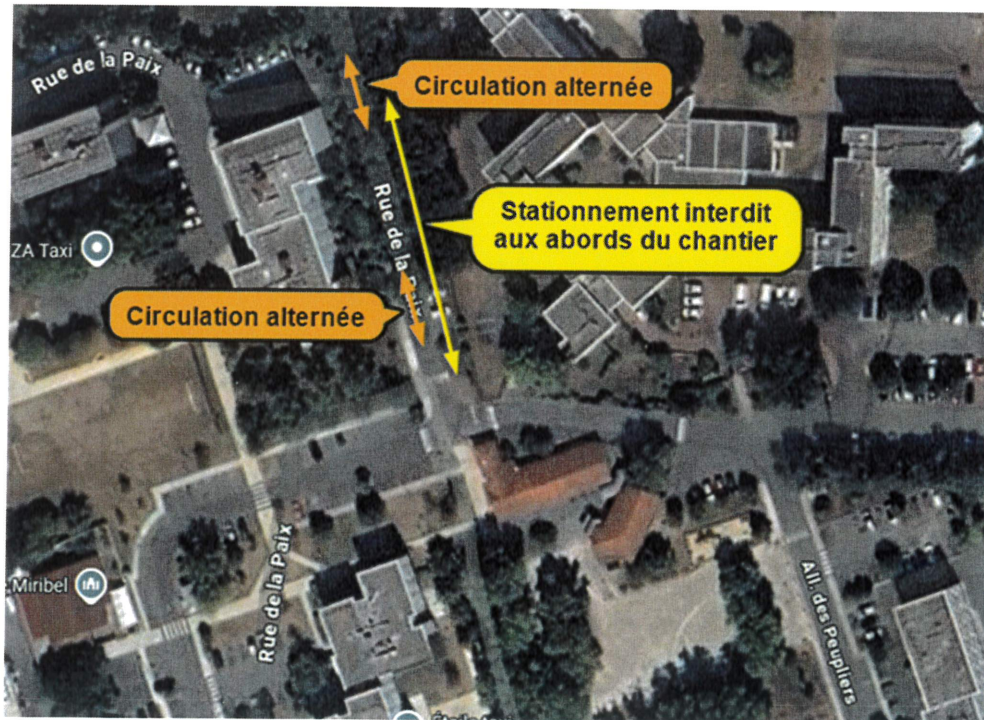

ARTICLE 3 : Permission de voirie : Prescriptions techniques particulières

Durant le chantier, l'entreprise stabilise et entretient ces tranchées avec des matériaux adaptés (type enrobé froid) jusqu'à la réfection définitive.

Durant la période de validité de l'arrêté temporaire de circulation, l'entreprise :

- réalise les réfections définitives de tranchées à l'identique des revêtements existants,
- reprend toute signalisation horizontale dégradée (marquage au sol) par les travaux.

L'entreprise est priée de prendre impérativement rendez-vous avec les services techniques communaux pour la réception des tranchées

a) Structure pour tranchées sous chaussée lourde/trafic T3 (de 50 à 150 PL/j/voie)

Le remblayage de la tranchée ainsi que la réfection définitive de la chaussée, sont réalisés conformément aux prescriptions et au croquis ci-après :

- évacuation de la totalité des déblais,
- réalisation des remblaiements suivant le croquis ci-après :

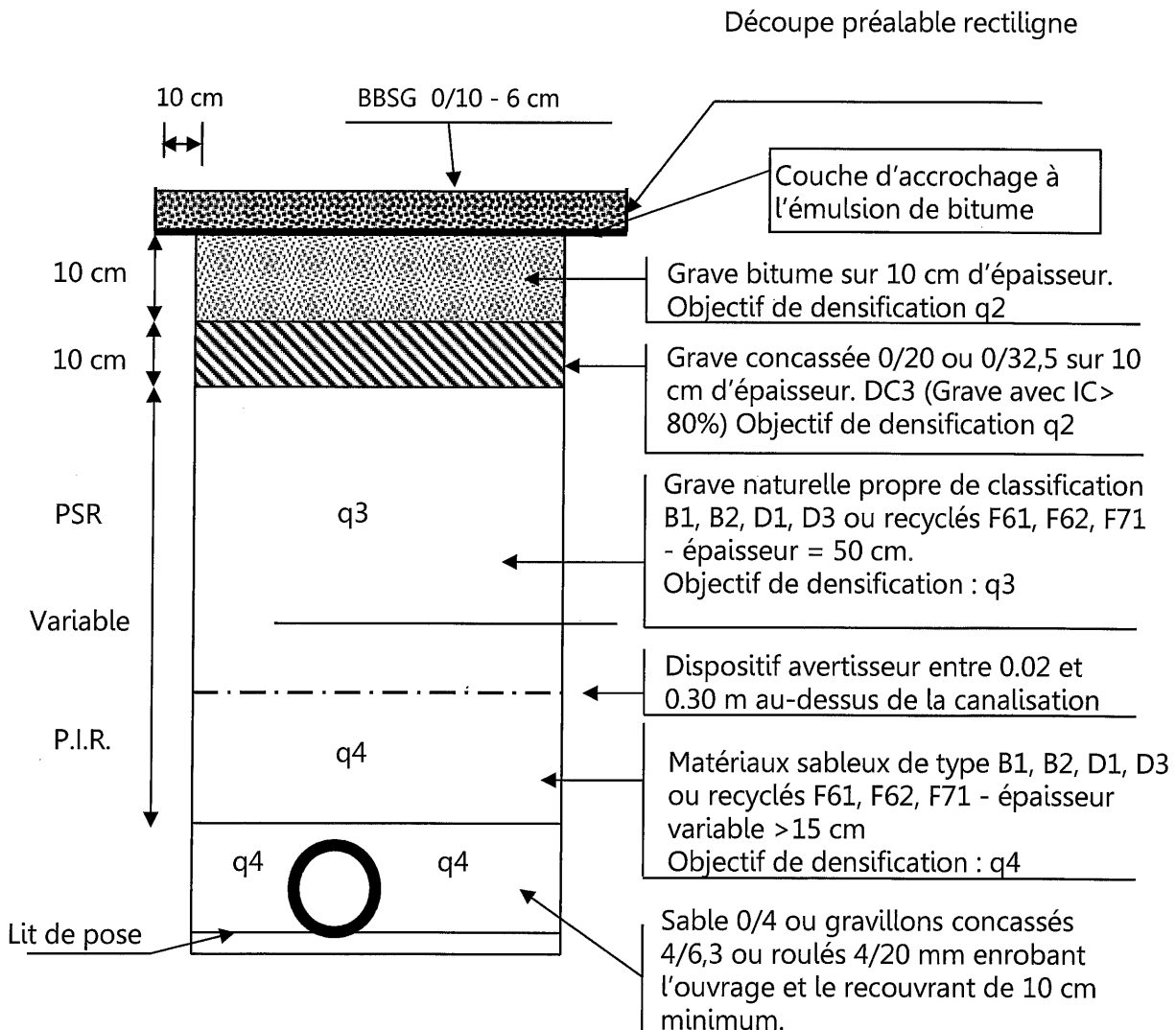

Après la couche de roulement, le traitement du joint est assuré par la mise en œuvre d'un bitume pur avec sablage (sable porphyrique D < 4 mm) sauf si le revêtement existant est un enduit superficiel.

Si la partie inférieure de remblai est inférieure à 15 cm, alors elle est intégrée entièrement à la PSR avec un objectif de densification q 3.

b) Structure pour tranchées sous trottoirs et sous accotements stabilisés

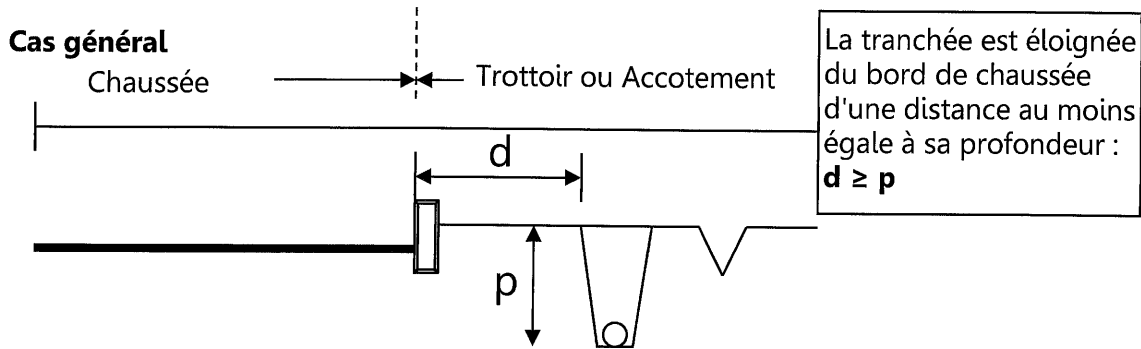

Les tranchées sont réalisées notamment à la trancheuse ou par tout matériel performant. Le remblayage de la tranchée ainsi réalisée est effectué conformément aux prescriptions ci-après :

- dépose soignée de certains matériaux (pavés et dallages en particulier) en place pour repose ultérieure
- évacuation de la totalité des déblais.

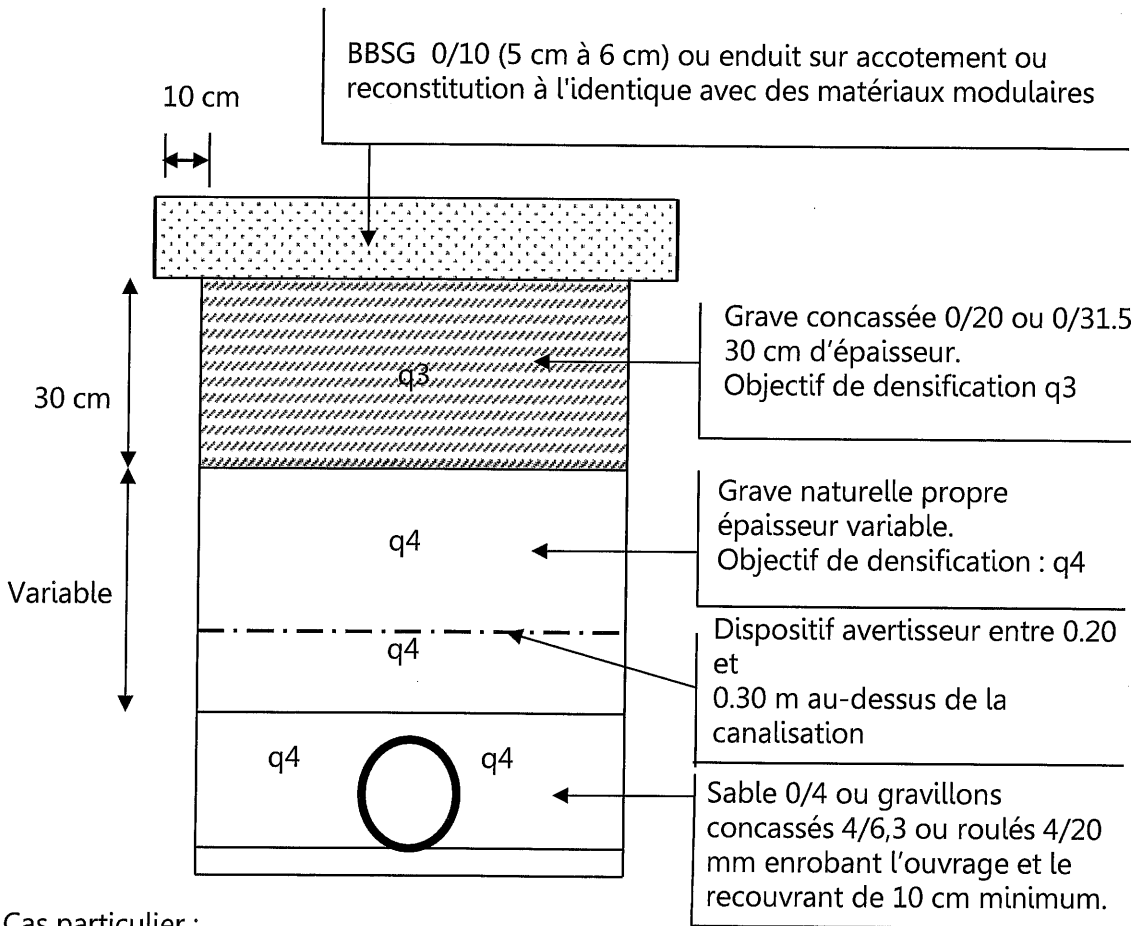

Cas particulier :

Si la tranchée ne peut être implantée à une distance au moins égale à sa profondeur (distance du bord de chaussée), la partie inférieure de remblai est réalisée avec un compactage dont l'objectif de densification est q3 pour les 60 cm supérieurs de remblai. Au-delà de 60 cm, l'objectif de compactage est q4 avec réemploi possible des matériaux en place.

ARTICLE 4 : **Poursuites éventuelles**

Les contrevenants au présent arrêté sont poursuivis et réprimés conformément aux lois et règlements en vigueur.

ARTICLE 5 : **Recours**

Le présent arrêté peut faire l'objet d'un recours pour excès de pouvoir devant le Tribunal administratif de Lyon dans un délai de deux mois à compter de sa publication. Peut également être exercé contre le présent arrêté un recours gracieux auprès du Maire ; un recours contentieux pouvant ensuite être formé auprès du Tribunal administratif de Lyon dans le délai de deux mois suivant le rejet explicite ou implicite du recours gracieux.

ARTICLE 6 : **Ampliation**

Une copie du présent arrêté est adressée à :

- ***Monsieur le Colonel**, Commandant le Groupement de Gendarmerie de l'Ain à Bourg en Bresse,
- ***Monsieur le Lieutenant**, Commandant de la Brigade de Gendarmerie de Miribel,
- ***Monsieur le Chef de Police** Municipale,
- ***CCMP** – 238 rue des Brotteaux – Miribel,
- ***Service Départemental d'Incendie et de Secours** – 200 avenue du Capitaine Dhonne – Bourg en Bresse,
- ***Entreprise « SBTP »** – 8 avenue A. d'Arsonval – Bourg-en-Bresse,
- ***Entreprise « DALKIA »** - 15A avenue Albert Einstein – Villeurbanne,
- ***Entreprise « ENEDIS »** - 30 rue André Citroën – Ambérieu-en-Bugey.

Chargés, chacun en ce qui le concerne, d'assurer l'exécution du présent arrêté.

Fait à Miribel, le 12 mai 2026

Certifié exécutoire par :
Transmission en préfecture le :
Publication le :
Le Maire,
Sylvie VIRICEL

Le Maire,

Sylvie VIRICEL

